

STX 499

Cinturón torácico universal regulable



Los cinturones de sujeción STX 499 son equipos de seguridad que se utilizan para obtener un grado de sujeción que permita transportar al paciente en condiciones seguras si se emplean de acuerdo con el producto que se está utilizando.

Características específicas

Sistema 4 componentes extremadamente versátil y fácil de usar gracias a la utilización de una sola hebilla de metal con cierre rápido

Gracias a la distribución de la tensión en las 4 cintas, ofrece una mayor comodidad para el paciente

Ganchos del sistema de acero para garantizar la máxima seguridad

Datos técnicos ¹

	Min (mm)	Max (mm)
Longitud L ₁	600	1700
Longitud L ₂	300	1200
Anchura banda	50 mm	
Materiales	Nylon, Acero cromado, plástico	
Peso	630 g	
Tipo de cinturón	2 piezas de tórax	
Gancho	Metal	

¹ Las longitudes indicadas se refieren al límite de medición de la correa. La longitud puede variar dependiendo del dispositivo y el nodo de hecho para fijar la correa a la camilla marco o al suelo.

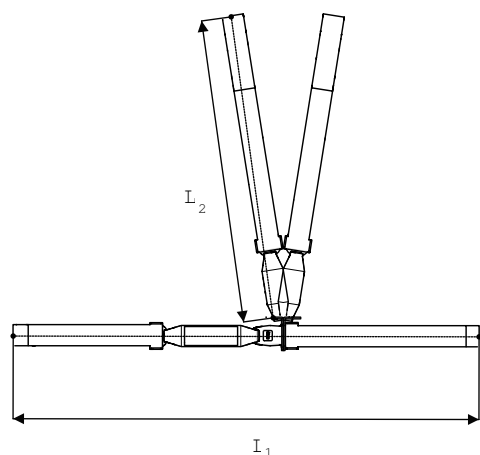

DM de clase I de acuerdo con el Reg. UE 2017/745

STX 499 - CINTURÓN TORÁCICO

AJUSTABLE AMARILLO

ST00499B

Clasificación CND

ID de registro



V9099

96160

Nato Stock N° 6530-15-152-2916

Rev.0 (08/01/2021)

COPIA NO CONTROLADA– revisiones posteriores estarán disponibles en el link <http://support.spencer.it>

Spencer Italia S.r.l. Sala Baganza (PR) Italia Tel. +39.0521.541111 Fax +39.0521.541222

www.spencer.it